

**LUNA AB18**  
Große Anschlussbox (IP66)

4071782  
lunaSYSTEM



- geräumige Anschlußbox
- stabiles Metallgehäuse mit Scharnier
- Kabeldurchführungen unten, vorne und hinten
- wettergeschützt (IP66)

Brand	LUNA-System
Farbe	weiß
Material	Aluminiumguss, lackiert
Schutzklassen	IP66
Abmessungen	248 x 297 x131 mm (L x H x T)
Gewicht	3380 g
Lieferumfang	Montagezubehör, inkl. passender Kabelverschraubung mit geschlitzter Dichtung für ein oder zwei Kabel.
Tragkraft	8.000 g

Stabile Anschlussbox für verschiedene Kameras, wassergeschützt (IP66).

TECHNISCHES DATENBLATT

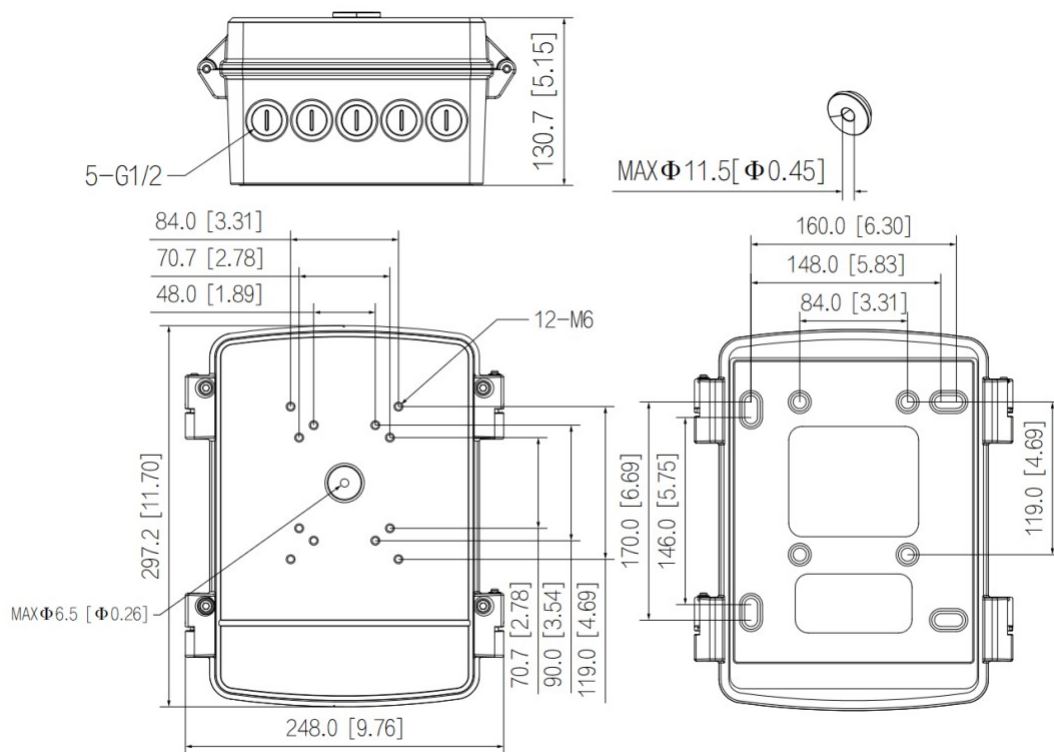

TECHNISCHES DATENBLATT

